

RESTAURÁLÁSI DOKUMENTÁCIÓ

Tárgy: fatáblára festett tempera kép
toszkánai mester, 1350 körül

Címe: Trónoló Mária szentekkel és angyalokkal

Mérete: a kép - 79 x 39,5 cm
kerettel - 101 x 52,5 x 8,5 cm

Ltsz.: 34 /régi 137/

Tulajdonos: Pannonhalmi Főapátság

Restaurálás ideje: 1989. november - 1990. június

Restaurátor: Forrai Kornélia

A műtárgy származása:

A kép a Lónyay hagyatékkal, 1945-ben került a Pannonhalmi Főapátság tulajdonába 137-es leltári számon. A festmény Lónyayné /Habsburg Rudolf trónörökös özvegye/ vagyontárgya volt, melyet személyes holmijával vitt Pannonhalmára. A fatábla történetéről többet nem tudunk.

Boskovits Miklós /Universita Cattolica del Sacro Cuore, Miláno/ professzor véleménye szerint a képet feltehetően 1370 körül Niccoló di Pietró Gerini firenzei mester festhette.

A műtárgy állapota restaurálás előtt:

Az alap több fából ragasztott nyárfa tábla. Kissé vetemedett, repedezett, erősen szurágott. Több helyen pótolta. Már Pannonhalmára kerülése előtt, formára vágott, fenyőfa védőrárával erősítették meg, melyet a kép hátoldalához rögzítettek 4 db. 4 x 35 mm-es facsavarral. /Foto: 16; 17; 18; 23/

A keret faragott, aranyozott, egybe épült a képpel. Alján posztamensekben végződő lábazon AVE MARIA GRATIA PLENA felirat olvasható. A két posztamens csavart oszlopokban folytatódik, akantusz leveles csúcsívben zárul. Az aranyozás az alapo-

zással együtt repedezik, a faragott elemek illesztései lazák, néhol elváltak. Az akantus levelek fa alapja a szurágásoktól megritkult. A faragvány néhol letöredezett, az aranyozás az alapozással együtt apró foltokban lepattogzott. /Fotó: 1; 15; 21; 22; 59; 60/

A kép alapozását az alapdeszkára ragasztott vászonra hordták fel. Az aranyozás alá /háttér, glóriák, keret/ vörösbóluszt kentek. Az alapozás több helyen megrepedt és a vászonnal együtt elvált az alaptól. /Fotó: 6; 7; 8; 9; röntgen/

A festmény temperával készült. Olajfestékkel majdnem teljes egészében átfestett, az átfestés javított. Az eredeti festékrétegen az arcoknál, kezeknél felfedezhető a finom, középkori repedésháló. Az alávásznazás miatt több helyen keletkező mély, keresztirányú repedések széleinél a festékréteg lepergett.

/Foto: 2; 3; 4; 5; 6; 7; 8; 12; 13; 14/

A lakkréteget a régi restaurálások során részben eltávolították, a maradványok szennyezettek, besötétedtek, fátyolosak.

Fizikai vizsgálatok:

Röntgen felvétel: 5 db. 30 x 40 cm méretű 30 KV csőfeszültséggel készült, nagyítás mentes.

Készítette: Kriston László /Országos Kriminológiai és Kriminalisztikai Intézet Bp. XII.ker. Maros u. 6/A /. 1989. december.

Eredménye: A felvételek láthatóvá tették a keret összeépítésénél felhasznált gyári szögeket, méretüket, elhelyezkedésüket. Szűrőjének sűrűségét, irányát, a faanyag állapotát, javítások méretét, helyét. Meghatározhatóvá vált az alávásznazás határa, a vászon szövésmintája. Az ólom nehezen kimutatható mennyisége a fehér festék vékony rétegű alkalmazására utalt.

Infravörös felvétel: Kamera által közvetített, képernyőről UG 6-os szűrővel /kb. 900-1100 nanométer között/ készült felvételek.

Készítette: a restaurátor /Magyar Képzőművészeti Főiskola Bp. VI. ker. Andrássy ut 69-71./

Eredménye: láthatóvá vált az átfestés alatt a gyermek Jézus kezében egy szövegszalag, Mária köpenyének redőzete, a javítások nyomai.

Festékelemzés: Debye-Scherer kamrában készült röntgen difrakciós vizsgálattal.

A vizsgálatokat végezte: Kriston László /Országos Kriminológiai és Kriminálisztikai Intézet Bp. XII. ker. Maros u. 6/A./
A felvételeket a készítő őrzi.

A vizsgálatokhoz szükséges mintákat a restaurátor vette.

Eredménye:

Alapozás - Túlégetett gipsz /Anhidrit/

Kék /a kereten/ - mesterséges ultramarin /cinkoxidot tartalmaz/

Kék /Mária köpenye - lápiszlazuli, természetes ultramarin
/kvarcot tartalmaz/

Fehér /dobogó/ - óromfehér

Vörös /testszinben/ - cinóber

Vörös /Mária ruhája/ - szerves /valószínűleg krapplakk/

Sárga /Szt. Péter köpenye/ - ólom-ón sárga /ritka változat/ II. típus

Zöld /talaj/ - ólom-ón sárga és ^{réz vegyület} ~~azurit~~ keveréke.

Makro felvétel: operációs mikroszkóppal, 40 szeres nagyítás.

Készítette: a restaurátor /Magyar Képzőművészeti Főiskola
Bp. VI. ker. Andrássy ut 69-71./

Eredménye: Láthatóvá tette a középkori repedéshálót, feltárta a Mária-köpeny festésének módszerét, rétegeit.

Normál fekete-fehér és színes felvételek. Készített, a negatívokat őrzi a restaurátor.

Előzetes beavatkozások:

A munka során két jelentős javítás nyomait tudtam felfedezni és elkülöníteni.

Az első alkalommal a kép hátoldalán a szujáratokat / melyek nagy sűrűségben a fatábla középső sávjában voltak/ vízzoldhatatlan masszával tömték ki./Fotó: 24/

A képen az alakokat az arcok és kezek kivételével olajfestékkel átfestették. /Fotó: 1-11/. A gyermek Jézus kezében lévő papirtekercset lefedték és a kézfejére egy madarat festettek. Ezt az infravörös kamerával készült fotó jól láthatóvá tette. Olvashatóvá vált az ECHO SUM VIA-E VERITAS felirat. /Fotó: 33;34/

A második beavatkozás a XIX. sz.-ban történhetett. A fatábla addigra a ragasztás mentén kettévált. Ezt a röntgenfelvétel tanúsága szerint, két darab gyári készítésű 100-as szöggel és ragasztással máig kitartóan rögzítették. A tovább romló hátoldalon a hiányokat fával egészítették ki. /Fotó: 25;26/. A tábla csúcsának javításakor az új pótlást valószínűleg hegyesebbre faragták, mint amilyen az eredeti volt. Az egyenetlenségeket enyves-krétás tömítőmasszával javították. Az addigra már feltehetően erősen megrongálódott keretet kicserélték. A festett oldalon jól láthatók az eredeti keret oszlopfőinek helyei, melyeket a kiegészítések után aranyozással igyekeztek észrevétlenné tenni. /Foto: 3;9/. A Mária feletti arany függönyt apró szegekkel átütve rögzítették a festett, alapozott vásznat az újonnan beépített fapótláshoz. /Fotó: 22;/. Az új keret készítésénél lehetséges, hogy felhasználták a régi egyes elemeit és valószínűleg nagyon hasonlít a korabeliekhez, hiszen a firenzei iskola számos eredeti példát mutat. A levélinda merevebb mint a XIV. századi minták. A kereten talált ultramarin kék festék mesterségesen előállított pigment. A vizsgálatok kiderítették, hogy cinkoxidot tartalmaz melyet /1782-óta ismernek/ iparilag csak 1840 után tudtak előállítani. A festett oldalon, a hasadás mentén javították Szt. Péter sárga köpenyét, fejét, női szent ruháját, az angyal ruháját. Megtoldották a dobogó két végét, átfestették a talajt. /Fotó: 37;38;40/.

A restaurálás folyamata:

A védőkeret eltávolítása után, a szennyezett hátoldal tisztításakor láthatóvá váltak a korábbi javítások nyomai. A tömítések eltávolítása után a faanyag erősen szurágott és emiatt meggyengült részeit ki kellett vésni. /Fotó: 24; 25;/. Xilamonos fer-

tőtlenítés után Paraloid B 72 20 %-os oldatával konzerváltam a táblát. /Fotó: 26;27; 28/. A keletkezett hiányokat balzafa lécekkel, enyves ragasztással pótoltam. /Fotó: 29;30/. Az apróbb lyukakat, réseket folyékony fával tömtem ki. /Fotó: 31 /. Pácolás és TALENS Rembrandt viaszlakk védőréteg felhordása után, olajfestékkel retusáltam a faanyagot./Fotó: 32/.

A festett oldalon a vegyszerpróbák eredményeképpen az átfestéseket lúgok alkalmazásával sikerült eltávolítanom. /Fotó: 42;45; 46; 48/. A középkori besötétedett lakkot savas keverékkel tisztítottam le. /Fotó: 44; 47; 50;51 /. A lúpiszlazuli durva szemcsés, porózus anyaga miatt más eljárást igényelt. Selektion B2 keverékkel, itatóspapír pakolással távolítottam el a szemcsék közé beszivódott gyantákat./Fotó: 56; 57/. Az arany szennyeződéseit lúszter-tisztítóval oldottam./Fotó: 61/.

A faalaptól elvált vásznat és a keret hasadt részeit plextol B 500 ragasztóval, préseléssel rögzítettem. /Fotó: 59;60 /. A keret hiányait fával és nyúlenyves kaolin tömítőmasszával pótoltam. /Fotó: 58; 64; 67/. A tojásfehérjével felkent vörösbóluszt ahát kővel felpoliroztam. /Fotó: 65;68; 70; 72/. A javításhoz használt laparanyat koptatással, lazúrozással és kagylóaranyas retussal illesztettem be a régi közé. /Fotó: 72; 75; 76/.

A festmény tömítését nyúlenyves kaolinnal végeztem. /Fotó: 72; 75; 76/. Az esztétikai helyreállítás előtt Paraloid B 72-vel szüntettem meg a felület szívását. Winsor and Newton vízfestékkel egészítettem ki a festékréteg hiányait. A befejező lakkozást Rowney No 800 művész festőlakkal végeztem./Fotó: 77; 78; 79; 80; 81; 82/. A teljes restaurálás után a képre felszereltem a mellékelt rajzon ábrázolt fém tartó keretet, amely a festmény biztonságos felfüggesztésére készült.

Ahhoz, hogy a műtárgy restaurálás utáni állapotát megőrizze állandó helyen, 14 - 18 C^o közötti hőmérsékleten, kb. 55 % körüli relatív páratartalommal javasolom tartani.

Budapest, 1990. június 11.

Forrai Kornélia

FORRAI KORNÉLIA
FESTŐ RESTAURÁTOR
H-1078 BUDAPEST
Hernád u. 12. l. 12.
Adószám: 70247499-2-21

TRÓNOLÓ MARIA SZENTEKKEL, ANGYALOKKAL. ISHERETLEN FESTŐ 1350 KÖRÜL

FELMÉRÉSI RAJZ

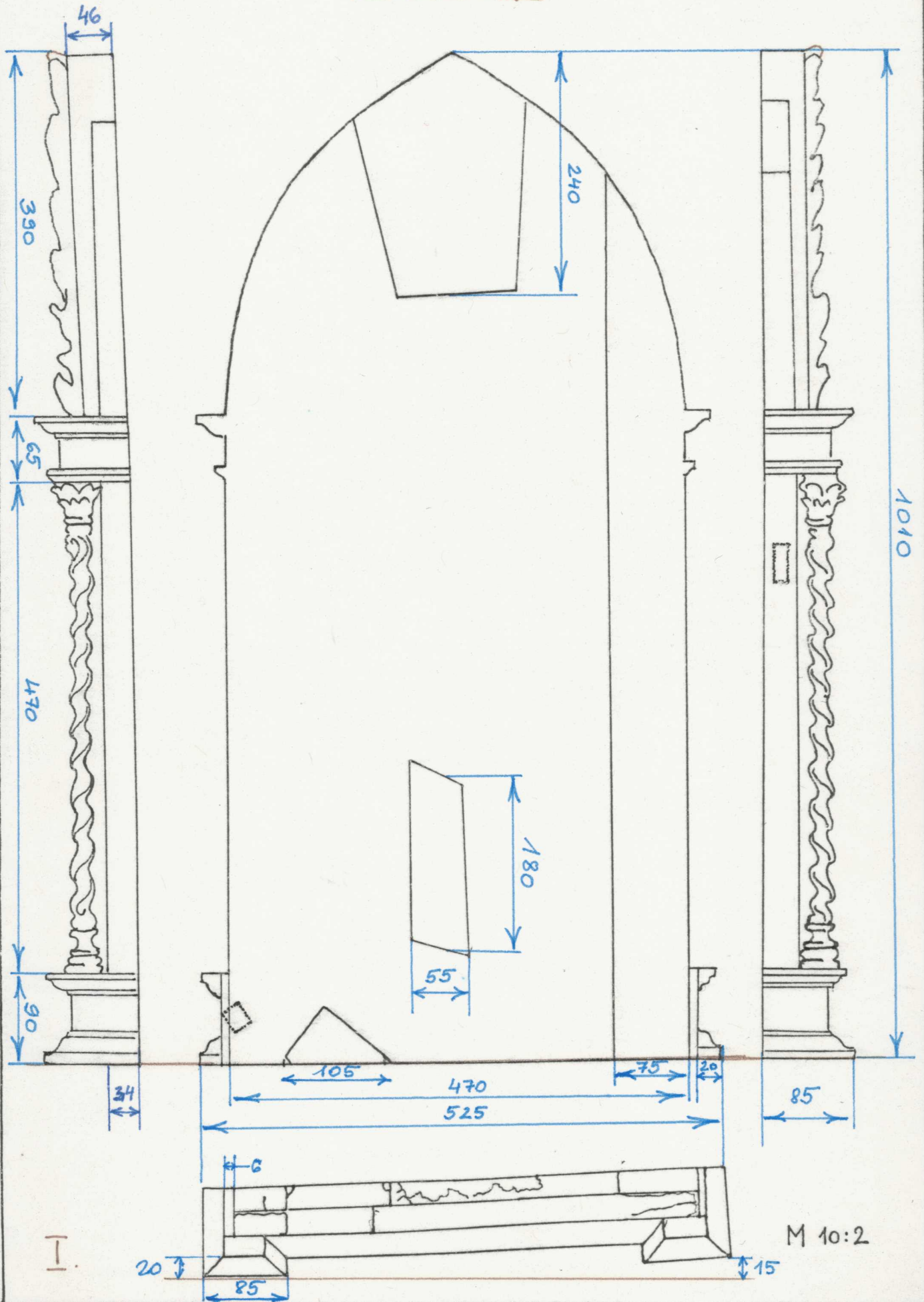

TRÓNOLÓ MARIÁ SZENTEKKEL, ANGYALOKKAL. ISMERETLEN FESŐ 1350 KÖRÜL

FÉM TARTÓ KERET

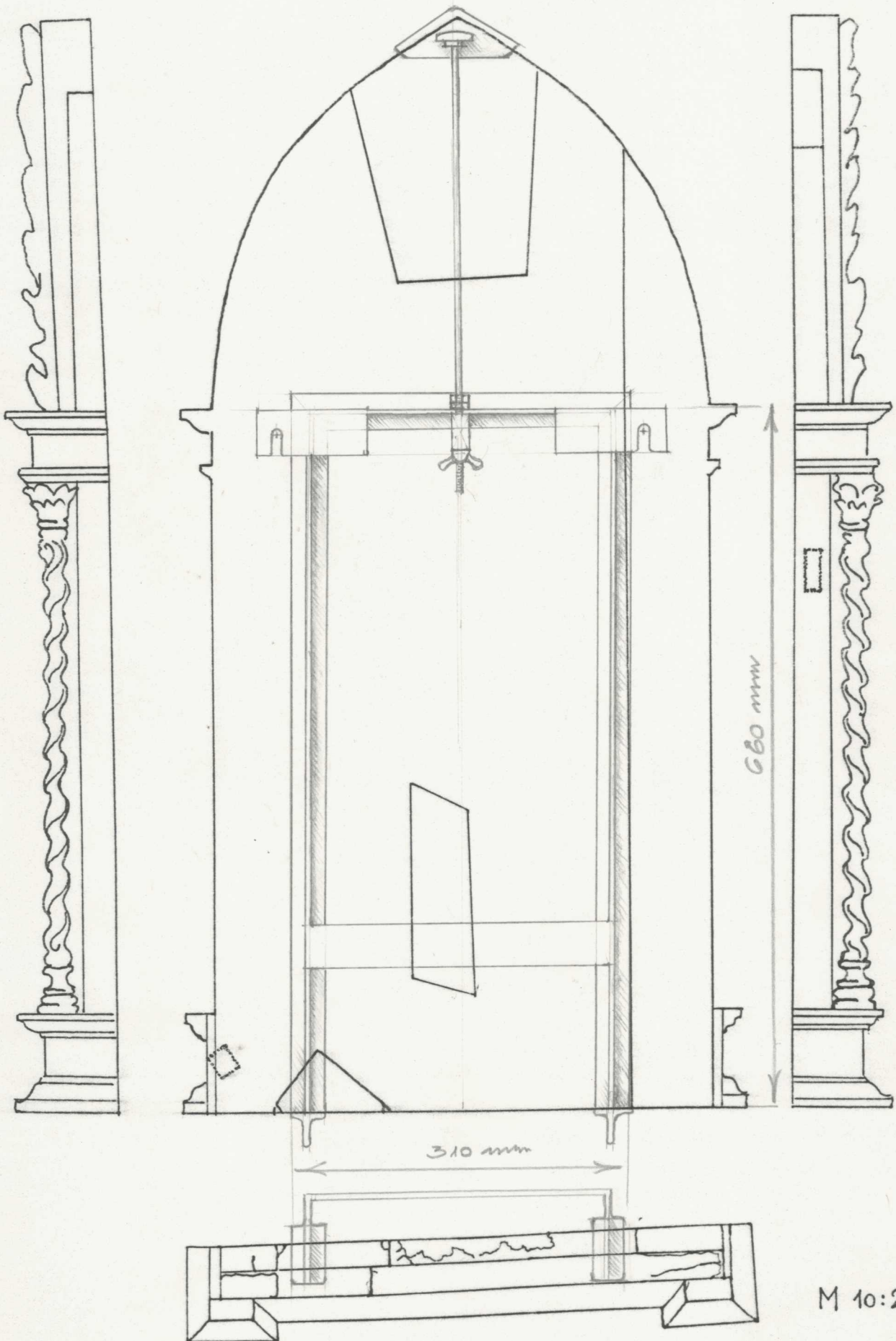

M 10:2

TRÓNOLÓ MARIA SZENTÉKKEL, ANGYALOKKAL. ISMERETLEN FESŐ 1350 KÖRÜL

FELMÉRÉSI RAJZ

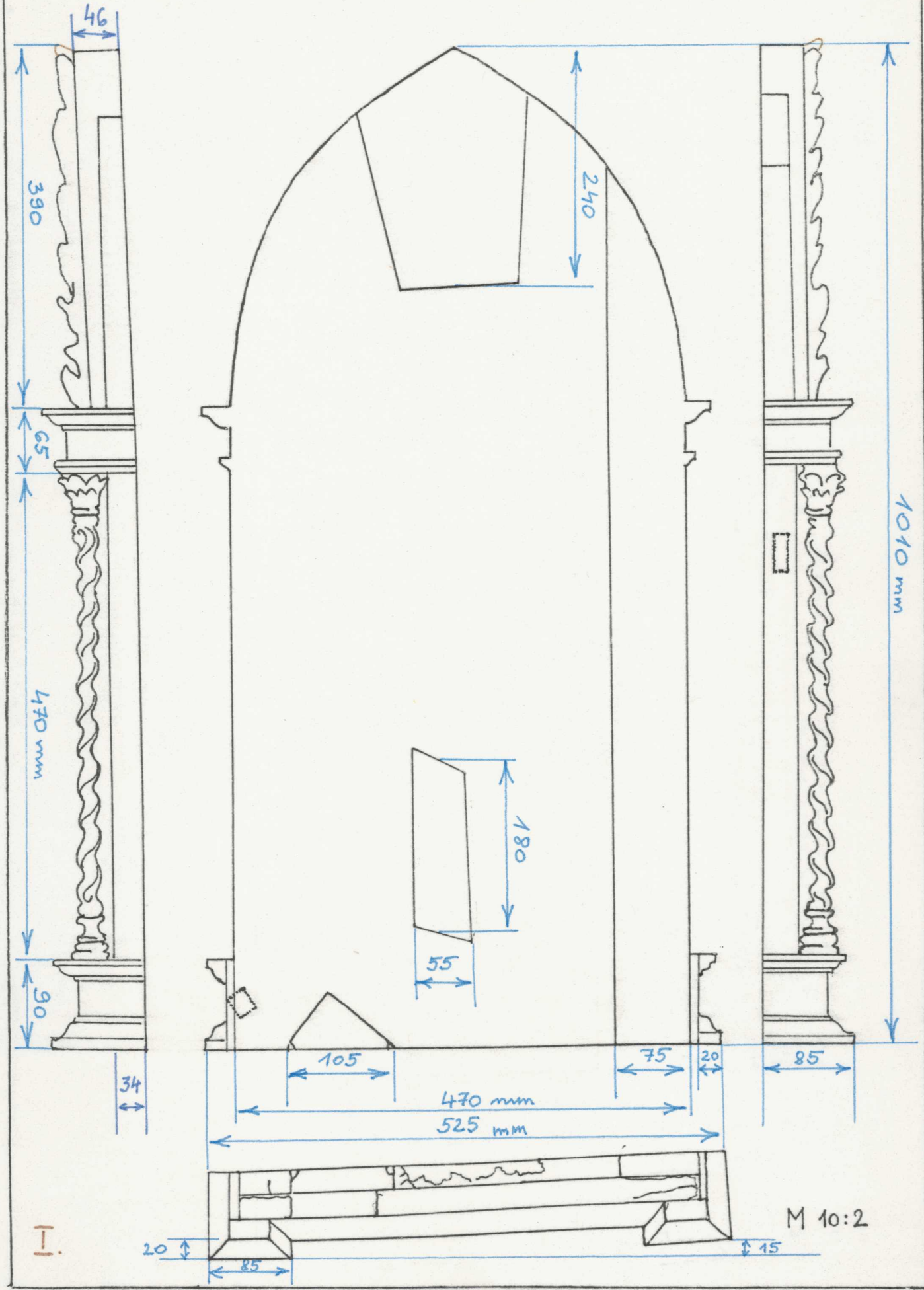

M 10:2

TRÓNOLÓ MARIÁ SZENTEKKEL, ANGYALOKKAL. ISMERETLEN FESTŐ 1350 KÖRÜL

A FELTÜGGESZTŐ ÉS KÖGLÍTŐ SZERKEZET RAJZA

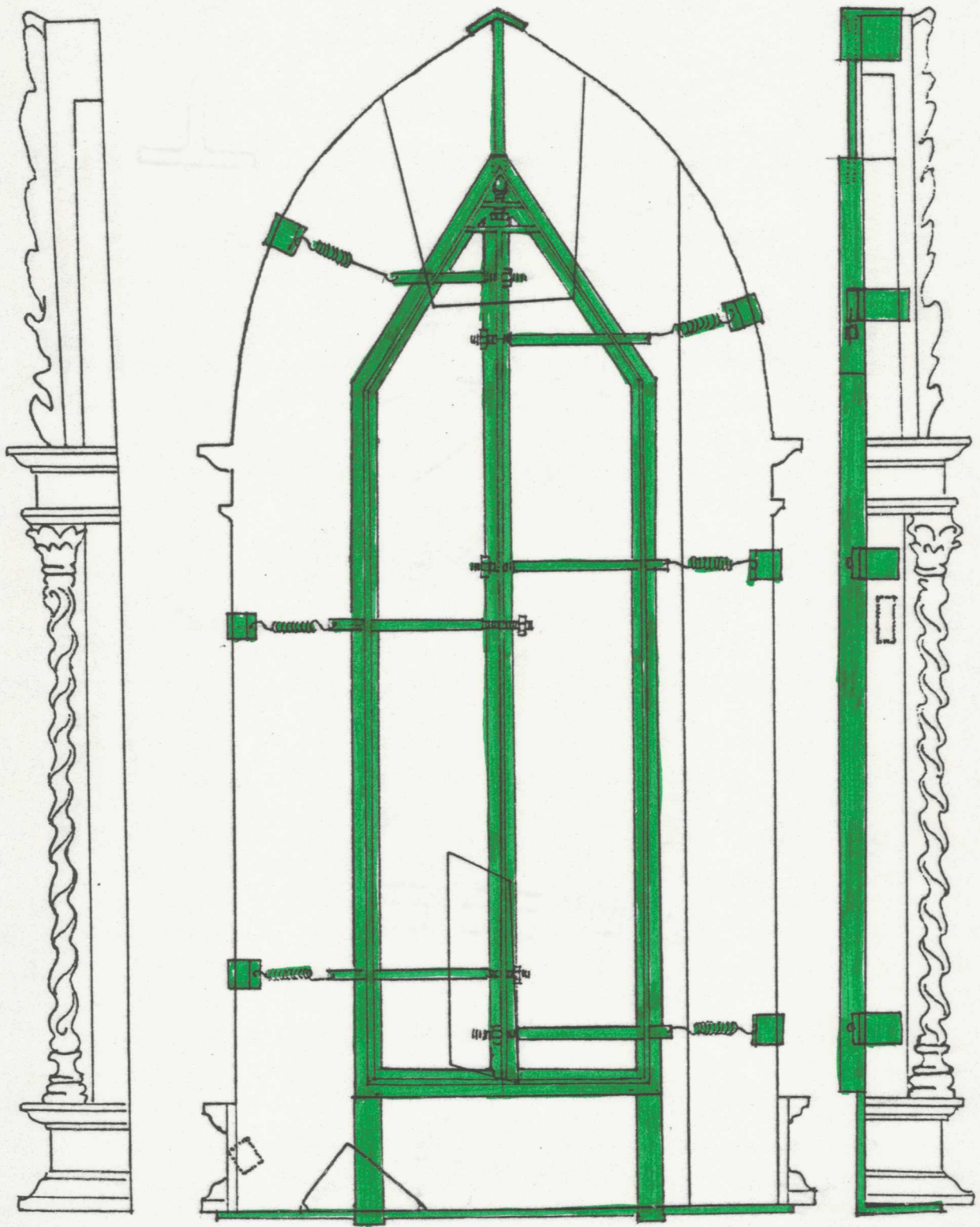

II.

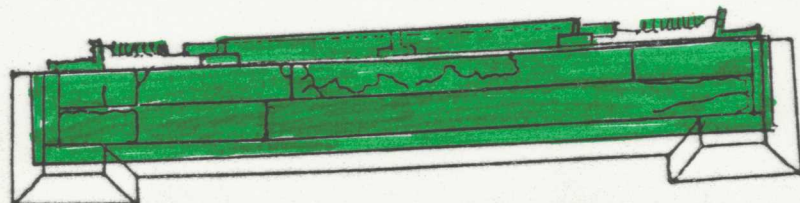

M 10:2

II. ABRA RÉSZLETEZÉSE

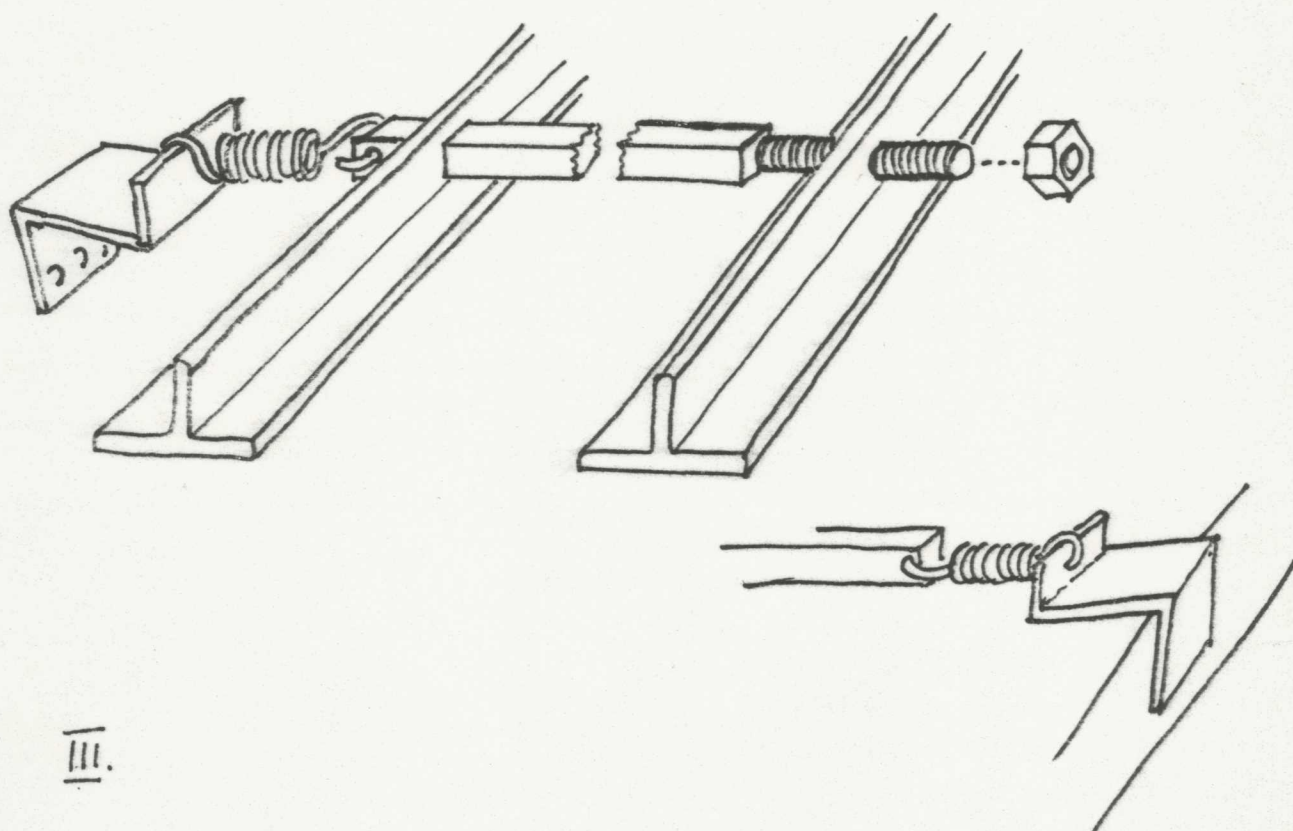
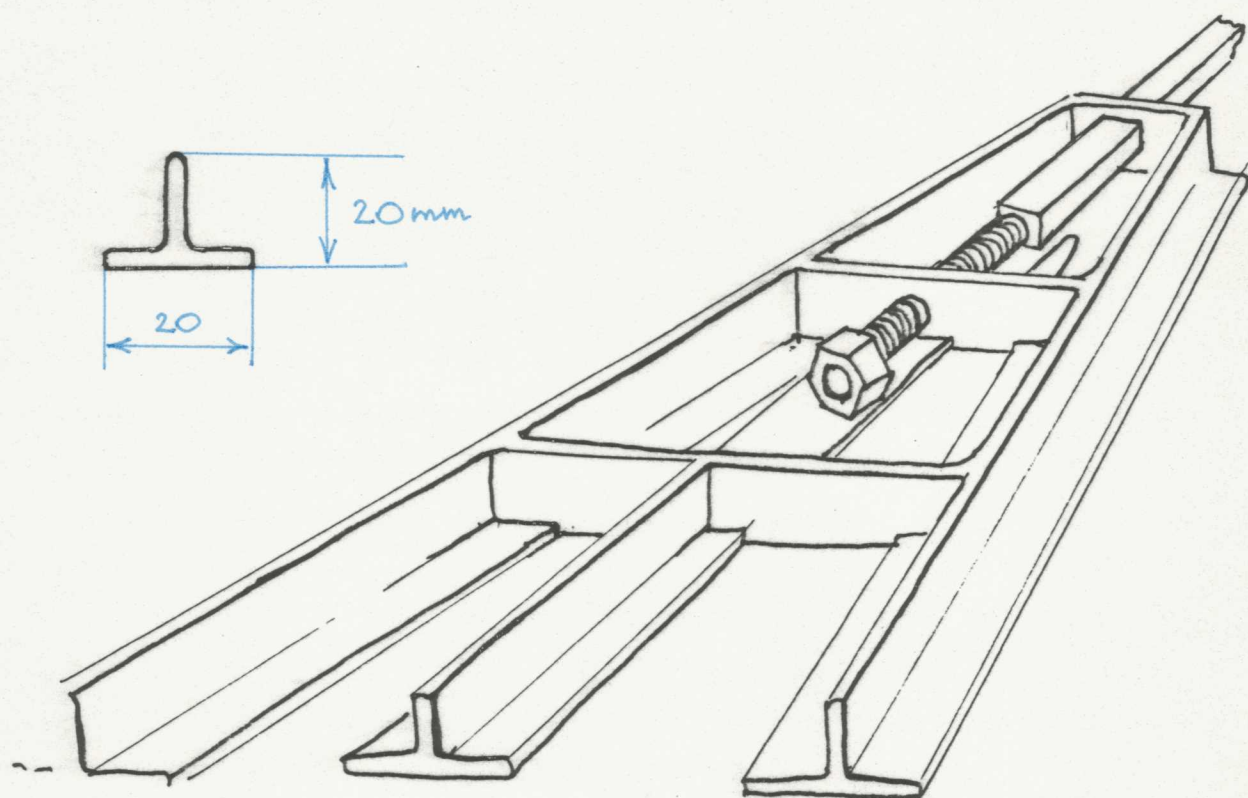





41.



42.



43.



44.



45.



46.

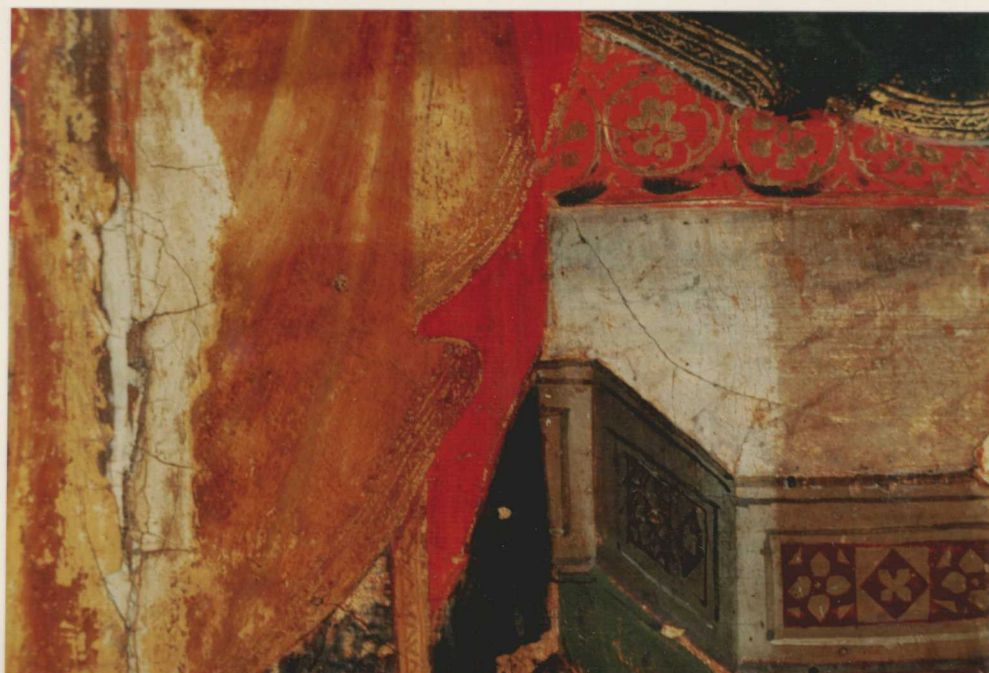

47.

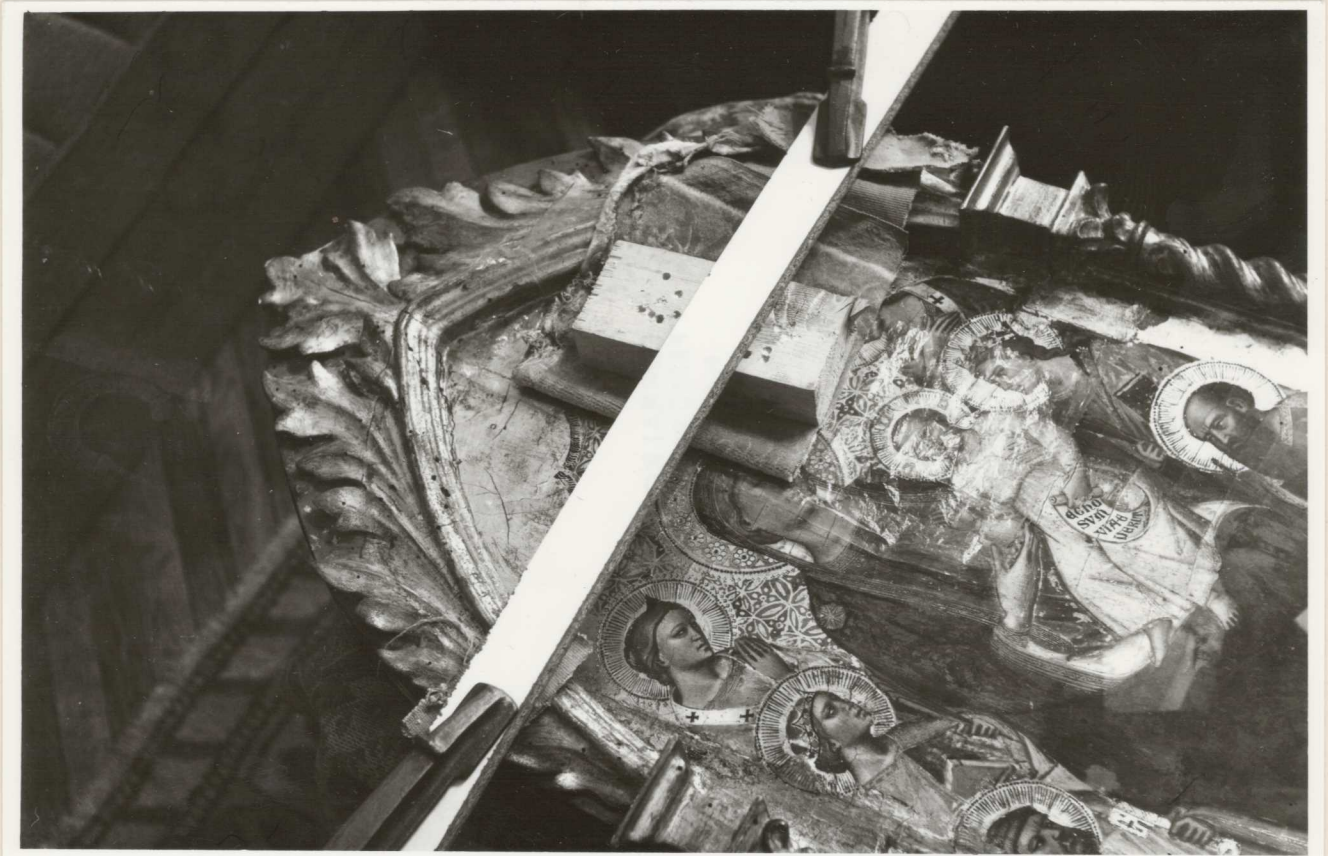

59.



60.



61.



62.

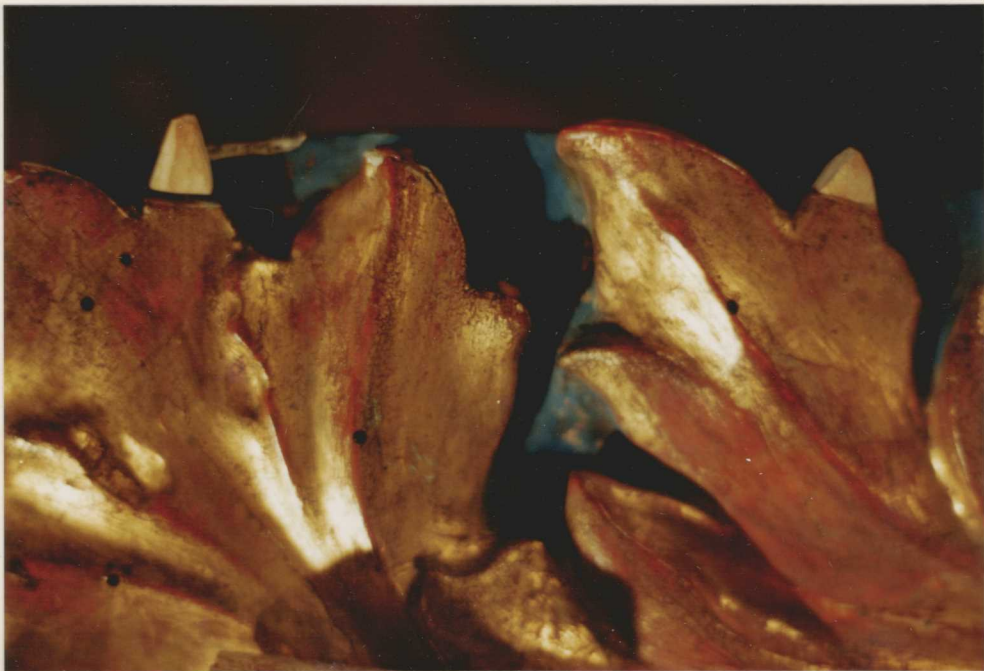

63.

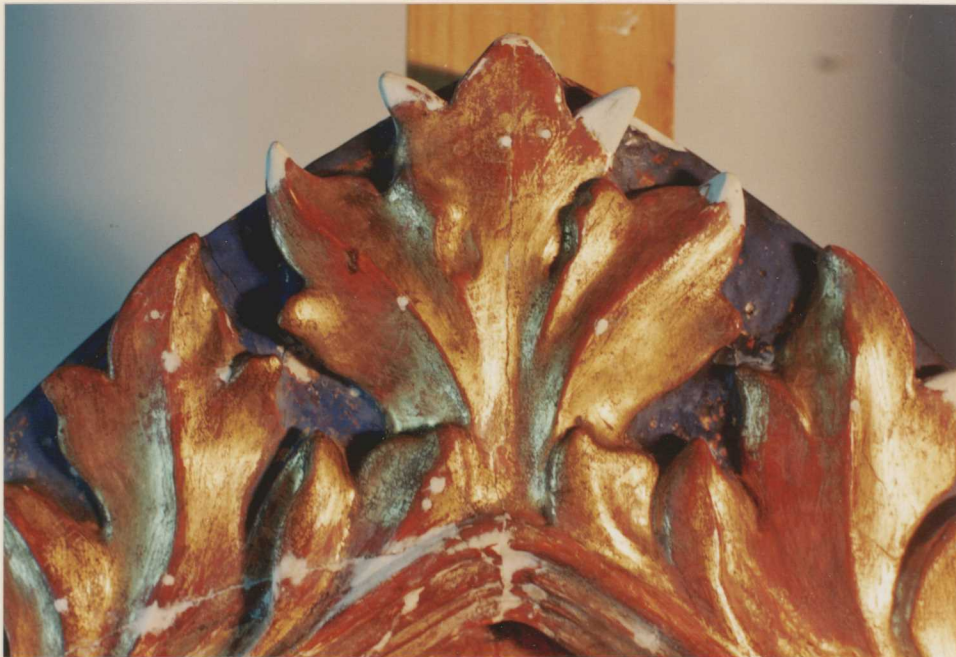

64.



65.

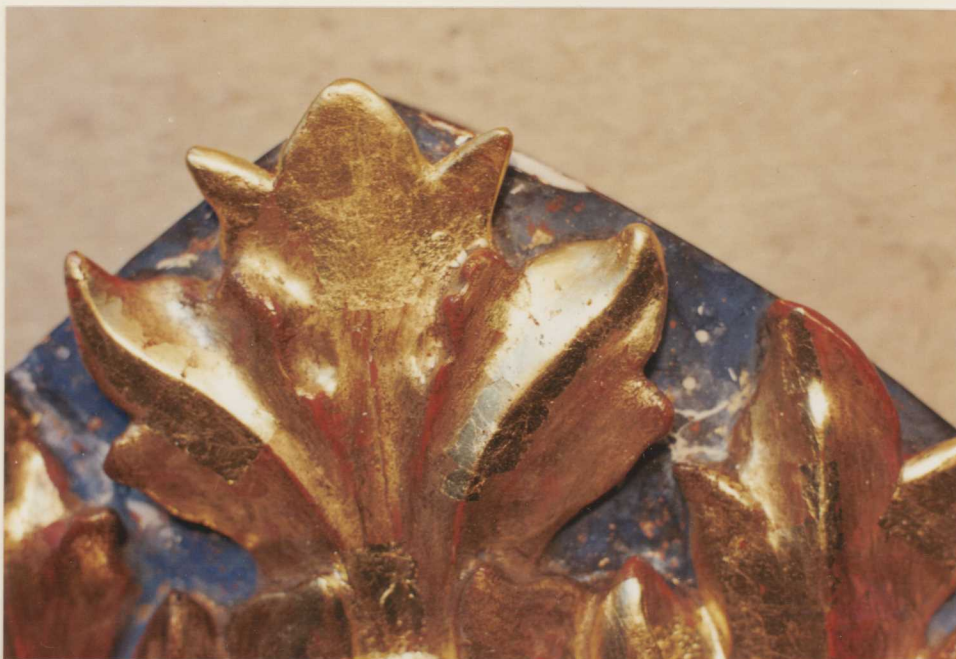

66.

M Ű L E I R Á S É S K Ö L T S É G V E T É S

Trónoló Mária szentekkel és angyalokkal, ismeretlen toszkánai festő műve 1350 körül.

A Lónyay hagyatékkal került 1945-ben a Pannonhalmi Főapátság tulajdonába, 137- leltári számon. A kép egybe épült a keretével. Befoglaló mérete: 101x52,5x8,5cm. /Részletes méretek a felmérési rajzon olvashatók/

Az alap több fából ragasztott nyárfa tábla. Kissé vetemedett, repedezett, erősen szúrágott. Több helyen pótolta. Már Pannonhalmára kerülése előtt, formára vágott, fenyőfa védőrárával erősítették meg, melyet a kép hátoldalához rögzítettek 4 db. 4x35mm-es facsavarral.

A keret faragott, aranyozott. Allján, posztamensekben végződő lábazaton AVE MARIA GRATIA PLENA felirat olvasható. A két posztamens, csavart oszlopokban folytatódik, akantuszleveles csucsívben zárul. Az aranyozás az alapozással együtt repedezik, a faragott elemek illesztései lazák, néhol elváltak. Az akantuszlevelek fa alapja a szúrágásoktól megritkult. A faragvány néhol letöredezett, az aranyozás az alapozással együtt, apró foltokban lepattogott.

A kép alapozását az alapdeszkára ragasztott vászonra hordták fel. Az aranyozás alá /háttér, glóriák, keret/ vörösbóluszt kentek. Az alapozás több helyen megtepedt, és a vászonnal együtt elvált az alaptól. Az arany hiányait pótolták.

A festmény temperával készült. A festékréteg repedezett, erősen hiányos. A korábbi beavatkozások nyomán javításokat tartalmaz: Szt. Péter arcán, ingén, köpenyén; a mögötte álló női szt. köpenyén; Mária piros ruháján, kék köpenyén; a kis Jézus bal madarat tartó keze alatt; lábuk alatt a márvány padlón; Szt. Pál ruháján. Az utólagos kiegészítések besötétedtek, néhol fedik az eredeti festéket.

A lakkréteget a régi restaurálások során részben eltávolították, a maradványok szennyezettek, besötétedtek.

A helyreállítás során először el kell távolítani a fenyőből készült tartó keretet, mivel a kép rögzítésére nem alkalmas, esztétikailag pedig megváltoztatja a műtárgy eredeti arányait.

A kép hátoldalának tisztítása, konzerválása után, a faanyagot megerősítem, hiányait pótlom. A fatábla összetartására, olyan vas szerkezetet javaslok, amely követi az anyag mozgását, de az eredeti táblát lényegében érintetlenül hagyja./A szerkezet rajza a mellékelt ábrákon tanulmányozható./ A vasszerkezet T szelvényű szerkezeti idomacélból készül, hegesztett kötésekkel, követve a képtábla körvonalait. Rugós előfeszítéssel, csavaros beszabályozással biztosítanám a fatábla természetes mozgási lehetőségét, és rugalmasan visszafognám az összeillesztett darabok szétnyílását, egyben a kép felfüggesztésének bázisa is mely tehermentesíti az eredeti kép statikai, függesztési terheléseit is.

A faragványok hiányait az eredetinek megfelelő fával és technikával pótolom. Az alapozó és festékréteg meglazult részeit injektálással, préseléssel, vasalással rögzítem. A régi pótlásokat szükség esetén eltávolítom. A lakkréteget, a felület szennyeződéseit, átfestéseket letisztítom. A hiányokat tömítő masszával kiegészítem. Az aranyozás hiányait laparannyal ill. retussal javítom ki. Az esztétikai helyreállítást aquarellel végzem. Végül az egész képet védő lakkréteggel vonom be.

A fenti munkálatok elvégzéséért 70000- Ft tiszteletdíjat kérek. A költségvetés tartalmazza az egy példányú dokumentáció és a kiegészítéshez szükséges laparany árát is.

A munkát május végére tudom befejezni.

Budapest 1989 november 20.

Forrai Kornélia
Forrai Kornélia
festőrestaurátor